

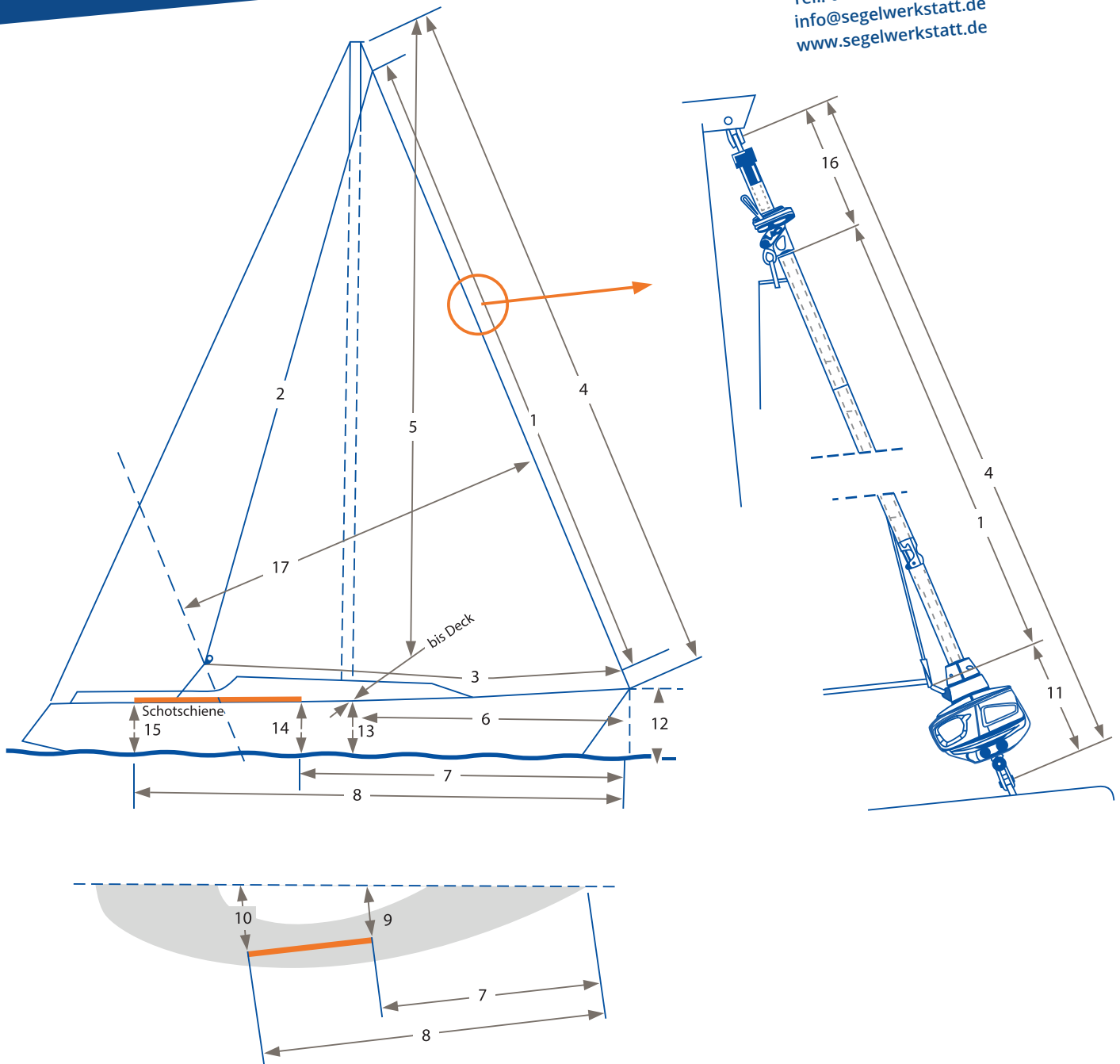

Tel.: 04141 45782  
 info@segelwerkstatt.de  
 www.segelwerkstatt.de



Geben Sie hier bitte Ihre Kontaktinformationen ein

Vor- und Nachname		Schiffstyp	
Straße / Nr.		Segelnummer	
PLZ / Ort		Weitere Anmerkungen:	
Telefon			
E-Mail			
Gemessen von	am:		



## Mess-Schema für Genua

		Maximalmaß (bis zum Endpunkt gemessen)	Konstruktionsmaß	Schnittmaß	Gurtbänder abgezogen?
1	Vorliek				<input type="checkbox"/> ja <input type="checkbox"/> nein
2	Achterliek				<input type="checkbox"/> ja <input type="checkbox"/> nein
3	Unterliek				

4	Vorstaglänge von Bolzen zu Bolzen			
5	Masthöhe bis Deck (Maß-I)			
6	Vorstagbolzen bis Vorderkante Mast (J)			
7	Vorstagbolzen bis Vorderkante Schotschiene			
8	Vorstagbolzen bis Hinterkante Schotschiene			
9	Mittschifflinie bis zum vorderen Ende der Schotschiene			
10	Mittschifflinie bis zum hinteren Ende der Schotschiene			
11	Anschlagpunkt über dem Vorstagbolzen (z. B. Rollanlage)			
12	Vorstagbolzen bis zur Wasserlinie			
13	Deck beim Mast bis zur Wasserlinie			
14	Vorderkante der Schotschiene bis zur Wasserlinie			
15	Hinterkante der Schotschiene bis zur Wasserlinie			
			In der höchsten Position	spätere tatsächliche Position
16	Segelkopf bis Vorstagbolzen am Masttopp			
17	LP Maß (braucht nicht vom Segler gemessen werden)			

### Nicht in der Zeichnung

18	Mastfall, „Rake“ (in Grad oder mm)			
19	Oberwantpütting hinter dem Mast (von der Vorkante gemessen)			
20	Durchmesser der Leine im Vorliekstreifen			
21	Typ der Rollreffanlage			